

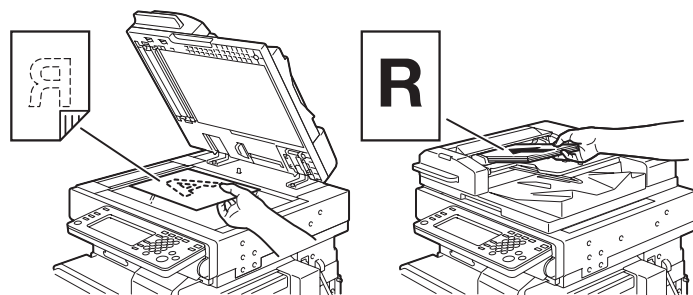

GRUNDFUNKTIONER KOPIERA

1. Placera originalet/-n.



2. Skriv in antalet kopior.

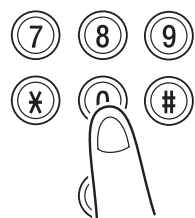

3. Tryck på **START**-knappen.



STOPPA EN KOPIERINGSPROCESS

1. Tryck på **STOPP**.



RADERA ETT VÄRDE

1. Tryck på tangenten **RADERA**.



HUR MASKINEN ANVÄNDS PANEL

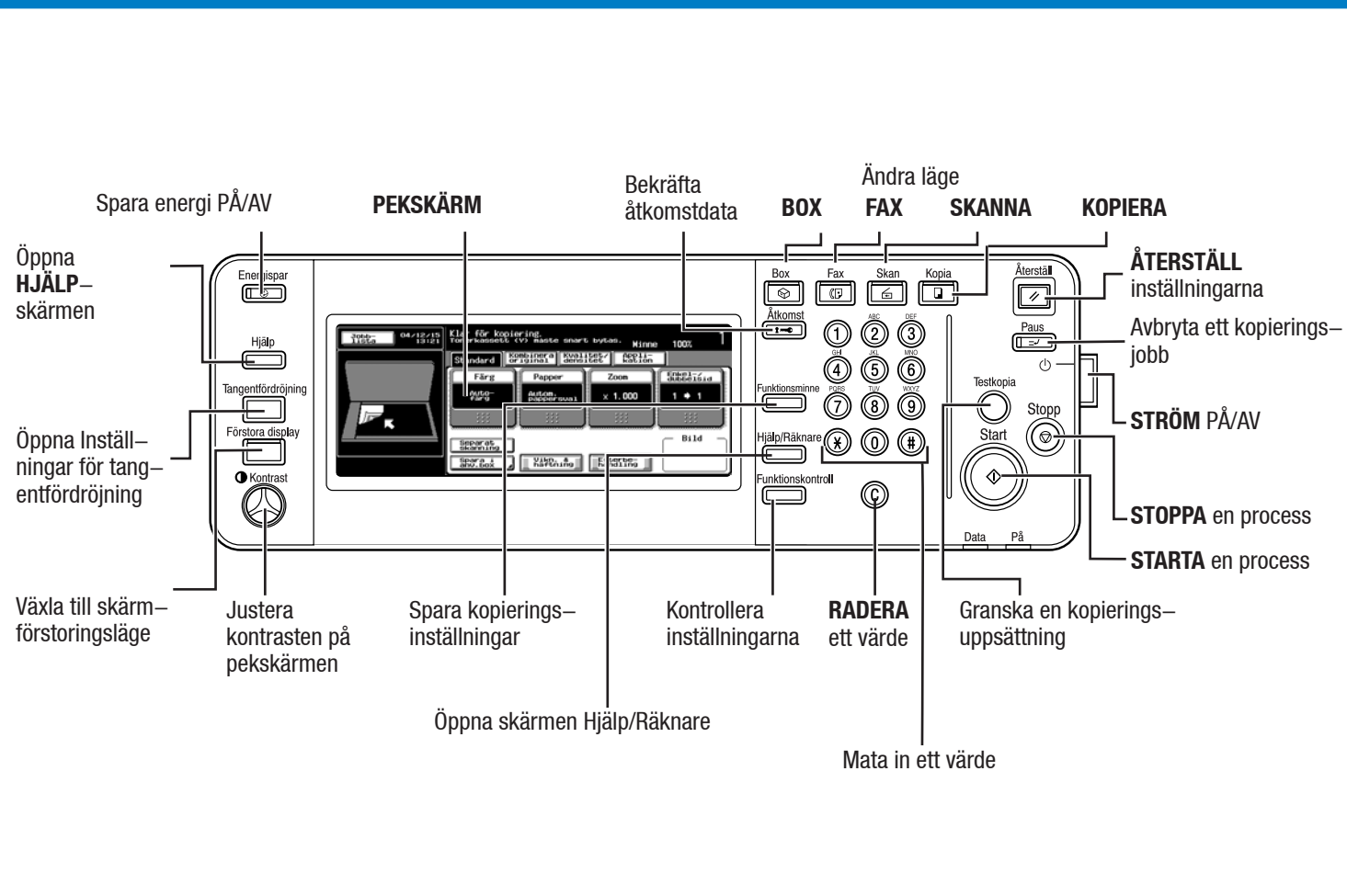

PEKSKÄRM (grundskärm)

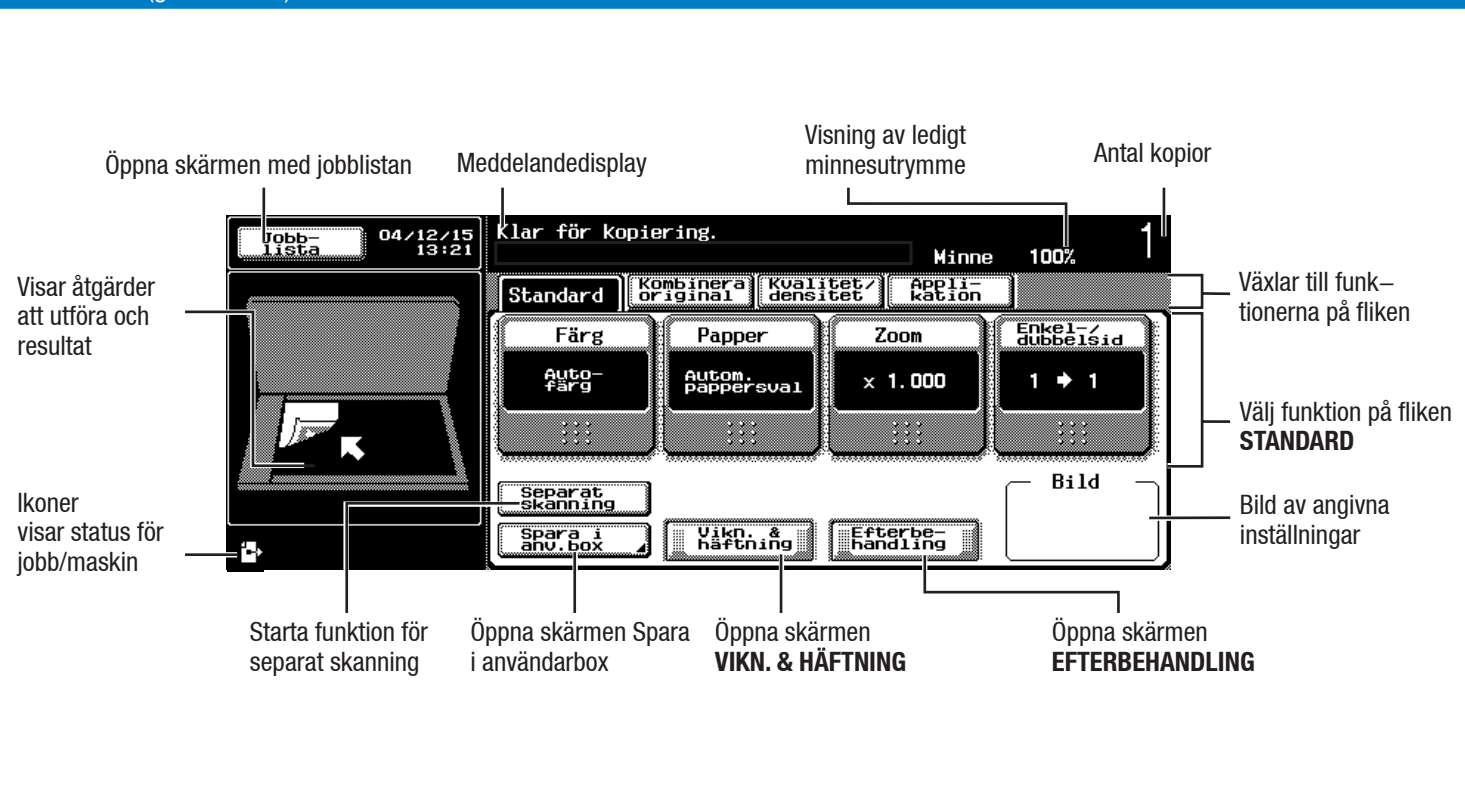

FYLLA PÅ PAPPER I KASSETT 1 PÅFYLLNING

1. Dra ut kassetten 1.
2. Tryck nedåt på plattan som lyfter papperet tills den går i lås.
3. Fyll på papper i kassetten 1 (inte högre upp än ▼).
4. Ändra pappersvalet om du fyller på med specialpapper.

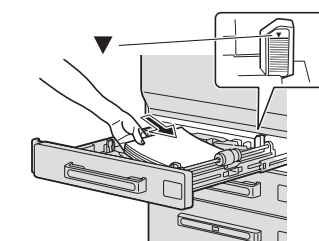
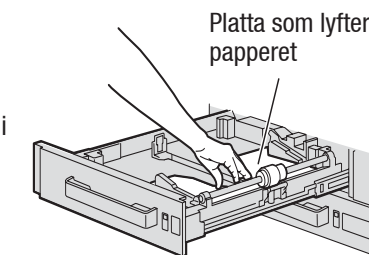

ÄNDRA PAPPERSVAL

1. Tryck på **PAPPER**.
2. Tryck på **KASSETT 1**.
3. Tryck på **ÄNDRA KASSETTINSTÄLLN.**

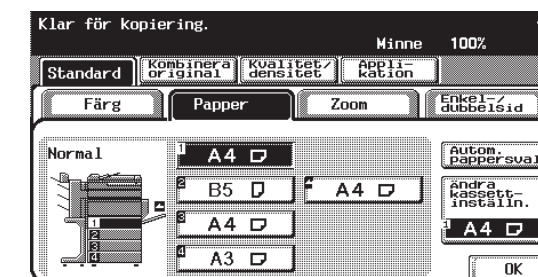

4. Tryck på önskat pappersval.
5. Tryck på **OK**.

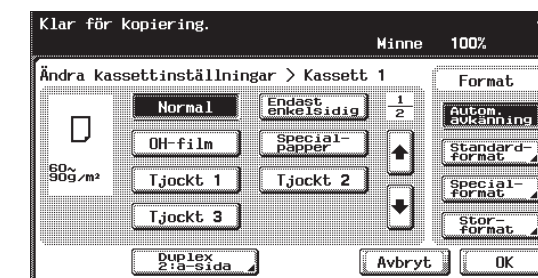



GRUNDFUNKTIONER

ZOOM

1. Placera originalet/–n.
2. Tryck på **ZOOM** på grundskärmen.
3. Tryck på önskad funktion.
4. Tryck på **OK**.
5. Tryck på **START**-knappen.

Förminska/förstora automatiskt originalformat till pappersformat

Behåll originalformat

Lite mindre än originalformat (värdet kan ändras*)

Olika värden för X och Y (förvrängning)

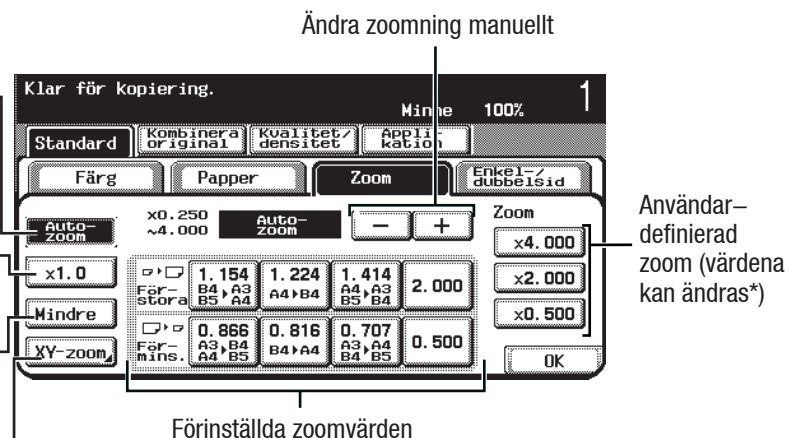

Ändra zoomning manuellt

Användardefinierad zoom (värdena kan ändras*)

Förinställda zoomvärden

*finns i användarhandboken Kopiering

DUPLEX

1. Placera originalet/–n.
2. Tryck på **ENKEL-/DUBBELSID** på grundskärmen.
3. Tryck på önskad funktion.

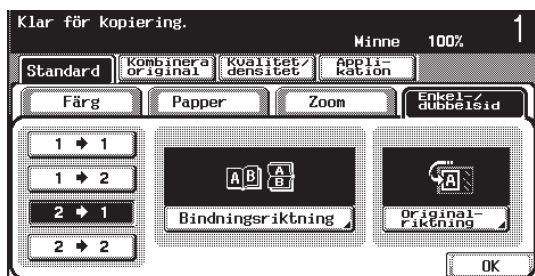

4. Tryck på **OK**.
5. Tryck på **START**-knappen.

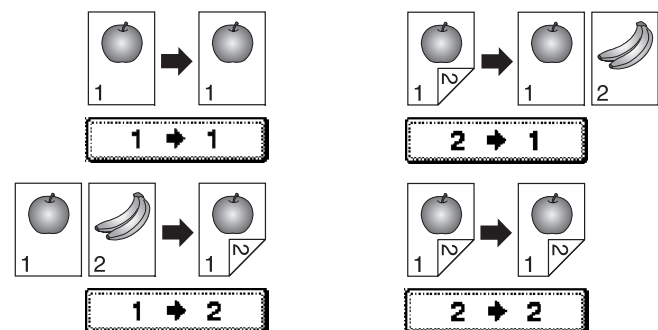

APPLIKATIONSFUNKTIONER

BILDJUSTERING

1. Placera originalet/–n.
2. Tryck på **BILDJUSTERING** på applikationsskärmen.

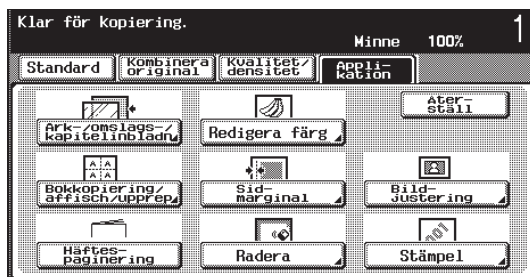

3. Tryck på önskad funktion.

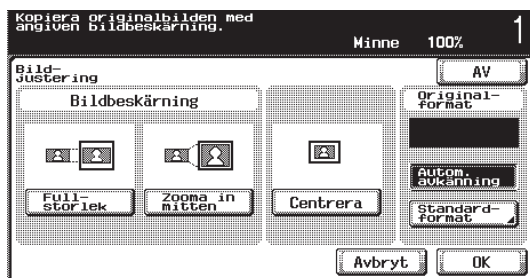

4. Tryck på **OK**.
5. Tryck på **START**-knappen.

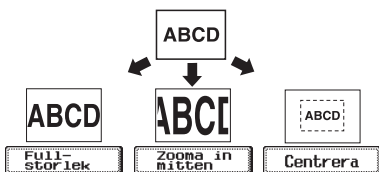

GRUNDFUNKTIONER

ZOOM

1. Placera originalet/–n.
2. Tryck på **KVALITET/DENSITET** på skärmen Kvalitet/Densitet.
3. Ange önskad funktion.
4. Tryck på **OK**.
5. Tryck på **START**-knappen.

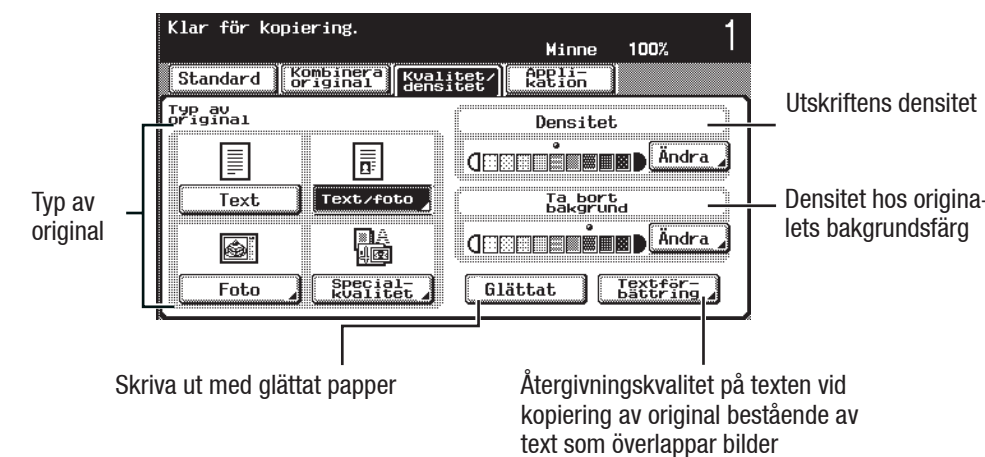

Typ av original

Skriver ut med glättat papper

Återgivningskvalitet på texten vid kopiering av original bestående av text som överlappar bilder

EFTERBEHANDLINGSFUNKTIONER

EFTERBEHANDLING (endast med efterbehandlare)

1. Placera originalet/–n.
2. Tryck på **EFTERBEHANDLING** på grundskärmen.
3. Tryck på önskad funktion.

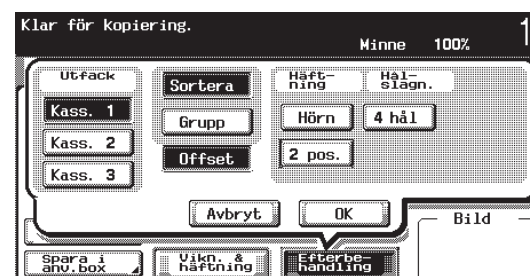

4. Tryck på **OK**.
5. Tryck på **START**-knappen.

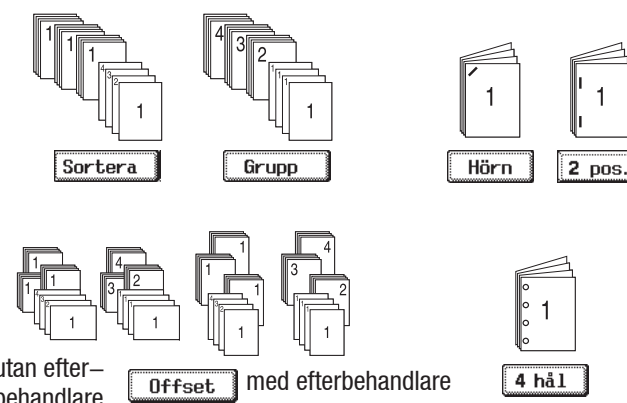

SKAPA ETT HÄFTE

1. Placera original.
2. Tryck på **VIKN. & HÄFTNING** på grundskärmen.
3. Tryck på önskad funktion.*

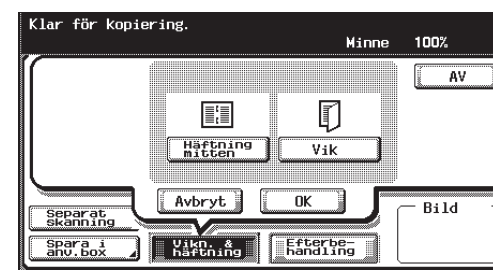

4. Tryck på **OK**.
5. Tryck på **START**-knappen.

*tillgängliga funktioner beror på maskin/efterbehandlare

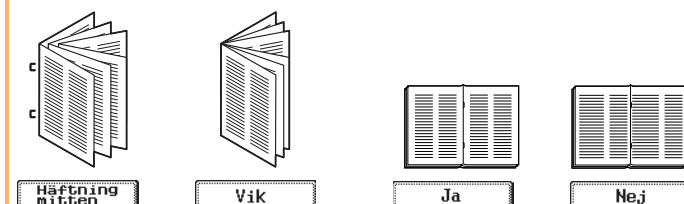



FAXFUNKTIONER

SKICKA ETT FAX (endast med faxtillvalet)

1. Placera originalet/–n.
2. Tryck på **FAX** på panelen.
3. Ange faxnumret och tryck på **START**.

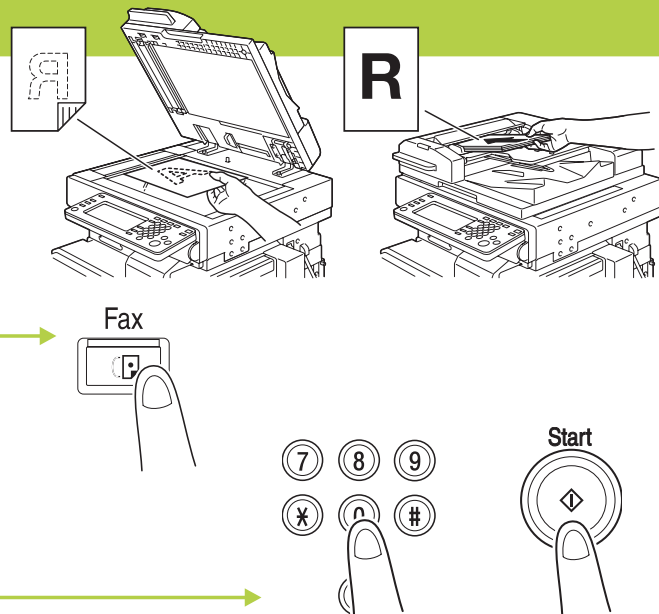

ANVÄNDARBOXAR

SPARA I ANVÄNDARBOX

1. Placera originalet/–n.
2. Tryck på **SPARA I ANV.BOX** på grundskärmen.
3. Välj mellan egen och offentlig användarbox.
4. Tryck på önskad box.
5. Tryck på **OK**.

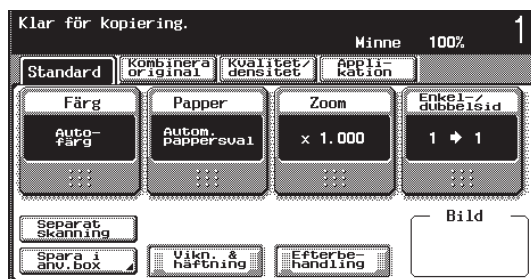

6. Ange ett dokumentnamn.
7. Tryck på **OK**.

SKRIVA UT FRÅN ANVÄNDARBOX

1. Tryck på **BOX** på panelen.
2. Välj mellan Personlig, Offentlig eller Systemets anv.box.
3. Tryck på önskad box. Ange lösenord om det behövs.
4. Tryck på önskat dokument.

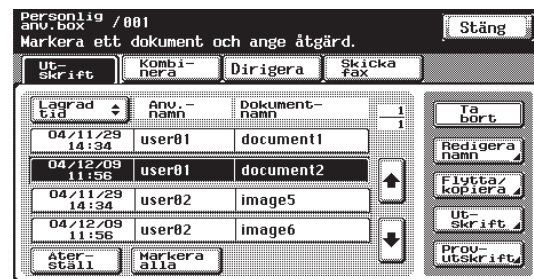
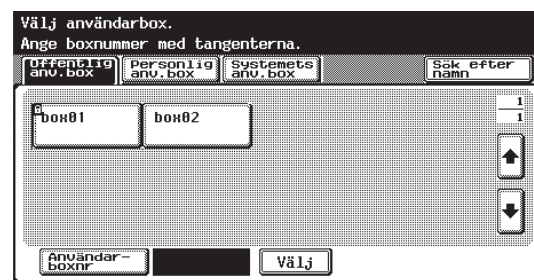
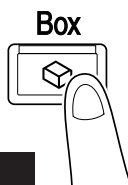

5. Tryck på **UTSKRIFT** för att skriva ut dokumentet.
6. Tryck på **START**.

FUNKTIONER FÖR NÄTVERKSSKANNER

SÖKA EFTER EN E-POSTADRESS

1. Tryck på **SKAN** på panelen.
2. Tryck på **ADRESSBOK**.
3. Tryck på **LDAP-SÖKNING** eller **DETALJSÖKNING**.
4. Ange ett nyckelord (endast för LDAP) eller sökvillkor.
5. Tryck på **OK**.



SKANNA TILL E-POST (direktinmatning)

1. Placera originalet/–n.
2. Tryck på **SKAN** på panelen.
3. Tryck på **DIREKTINMATNING**.
4. Tryck på **SKANNA TILL E-POST**.

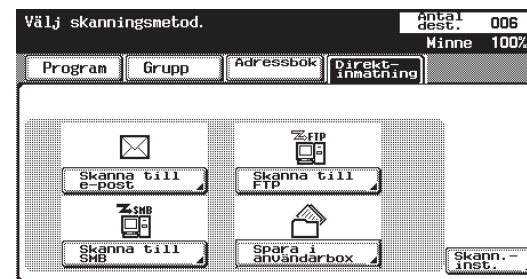

5. Ange destinationsadressen.



6. Tryck på **OK**.
7. Tryck på **START**.

SKICKA DATA TILL FLERA OLIKA DESTINATIONER

1. Placera originalet/–n.
2. Tryck på **SKAN** på panelen.
3. Tryck på **ADRESSBOK**.
4. Tryck på önskad indexknapp och markera en destination.
5. Upprepa steg 4 tills alla önskade destinationer är markerade.



6. Tryck på **START**.